



بسمه تعالی

مدیریت آموزش و پرورش منطقه ۱۴

شماره صندلی: \_\_\_\_\_

بزرگواران! بنابر اسرار شهید مصطفی احمدی روشن

امتحان نوبت: پایانی اول (دی ماه) تاریخ امتحان: ۱۳۹۴/۱۰/۱۶

نام دبیر: سراج سوالات آزمون درس: تاریخ هنر جهان رشته: گرافیک پایه: سوم مدت آزمون: ۹۰ دقیقه

گزینه صحیح را انتخاب نمائید.	
۰/۲۵	۱ از جمله شاهکارهای هنری جهان در هنر بابل است. الف- دروازه ایشثار      ب- معبد اوروک ج- لوح پیروزی نارامسین      د- لوح نارمر
۰/۲۵	۲ بزرگترین و کهن ترین هرم از اهرام سه گانه کدام است؟ الف- خئوپس      ب- خفرن ج- ابوالهول      د- دموکریوس
۰/۲۵	۳ نمای مثلثی شکل ورودی ساختمان معابد یونان را به این نام می خوانند. الف- قرنتی      ب- سیاه گون ج- سنتوری      د- دوریک
۰/۲۵	۴ این دوره از هنر یونان بزرگترین ارمغان به جهانیان محسوب می شود. الف- هندسی      ب- خاورمآبی ج- کلاسیک      د- هلنی
۰/۲۵	۵ از ابتکارات اقوام اتروسک در معماری است. الف- ایوان ستون دار      ب- طاق گهواره ای ج- سقف شیروانی      د- سنتوری
۰/۲۵	۶ این تندیس مفرغی نماد شهر روم محسوب می شود. الف- ماده گرگ      ب- آپولون ج- کاتب نشسته      د- زئوس
۰/۲۵	۷ در نظر مردم چین ..... و ..... در درجه اول اهمیت قرار دارد. الف- معماری و نقش برجسته      ب- خوشنویسی و نقاشی ج- تندیس سازی و حجاری      د- ظروف چینی و نقاشی
۰/۲۵	۸ نوعی نقاشی طوماری که ژاپنی ها آن را به خدمت رویدادهای زندگی گرفتند. الف- انتزاعی      ب- سیاه گون ج- روایتی      د- یاماتونه
۰/۲۵	۹ هدف از ساخت طاق نصرت های رومی چه بود؟ الف- نماد پیروزی      ب- تجلیل از امپراتوران پیروز جنگ ج- نماد صلح      د- سمبل شهر
۰/۲۵	۱۰ کدامیک از گزینه های زیر جزو شاهکارهای معماری روم محسوب می شود. الف- کولوستوم      ب- استوپای سانچی ج- معبد دلفی      د- لوح نارمر
۰/۲۵	۱۱ تجسم شیوا در میان حلقه آتش و در مقام رقصنده کیهانی بیانگر چه موضوعی است؟ الف- آفرینشکیهانیب- نگهدارنده جهان ج- القای ویران کردن و بازسازی عالم      د- حرکت به سوی رستگاری
۰/۲۵	۱۲ سمبل معماری کلاسیک یونان کدام است و به چه شیوه ای ساخته شده است. الف- معبد سیبیل / کرنتی      ب- معبد پارتنون / دوریک ج- معبد دلفی / دوریسی      د- معبد پانتئون / ایونیک
جملات زیر را با کلمات مناسب کامل کنید.	
۰/۲۵	۱۳ یکی از یادمان های برجسته سلسله های جدید مصر معبد ..... در دیرالبحری است.
۰/۲۵	۱۴ مهمترین نمونه هنری دوره «گوپتای هند» دیوارنگاره های ..... است.
۰/۱۵	۱۵ مشهورترین تصاویر دوره پارینه سنگی از غارهای ..... و ..... بدست آمده اند.
۰/۲۵	۱۶ در دوره باستانی یونان در معابد تنها در نمای ..... اقدام به حجاری و نقش برجسته می کردند.
۰/۲۵	۱۷ رومی ها روش ایجاد دیوار با بتن و نماسازی با آجر، گچ و سنگ های نازک را از ..... فراگرفتند.
۰/۲۵	۱۸ یکی از معابد مهم ژاپن در شهر اوجی دارای تالار مشهوری به نام ..... است.
۰/۱۵	۱۹ نقوش برجسته رومی به دو گروه ..... و ..... تقسیم می شود.

درستی یا نادرستی عبارات زیر را مشخص نمایید.	
۰/۲۵	۱۹ مردم چین دارای شیوه نوشتار اندیشه نگار هستند.
۰/۲۵	۲۰ در هنر آفریقایی سر پیکره ها کوچک و دارای تناسب است
۰/۲۵	۲۱ هائووا همان تندیس های مقبره ای شکل ژاپن است.
۰/۲۵	۲۲ نقاشی در دوره سونگ چین به اوج رسید.
به سوالات زیر پاسخ دهید.	
۱	۲۳ در زمان آکدیان هنر سومری چه وظیفه ای بر عهده داشت؟
۱	۲۴ تندیس های ایستاده مردان در هنر مصر به چه صورت نمایش داده می شد؟
۰/۲۵	۲۵ خدایان سه گانه در دوره های متاخر هند را نام ببرید.
۱	۲۶ تندیس سربازان سفالی مقبره امپراتور سلسله چین دارای چه ویژگی هایی است (ذکر دو مورد کافی است)
۱	۲۷ خصوصیات نقاشی های دوره پارینه سنگی (غارها) را بیان کنید.
۱	۲۸ هنر آشوری و بابلی چه تفاوت هایی باهم دارند؟
۱	۲۹ منظور از شیوه هلنی چیست؟
۰/۱۵	۳۰ در منظره نگاری چین چه عناصری اهمیت دارد؟
۱	۳۱ در دوره شش پادشاهی چین چه اصولی برای نقاشی وضع شد؟
۱	۳۲ سبک یاماتوئه دارای چه ویژگی هایی است؟
۱	۳۳ ساخت تندیس برای افراد متوفی توسط مصریان به چه منظوری صورت می گرفت؟
	۳۴ لوح نارمر در هنر مصر بیانگر چه موضوعی است؟
	۳۵ در هنر هند استوپا چگونه ساختمانی است؟
	۳۶ هنر باسمه ژاپن را توضیح دهید.
موفق باشید	



آموزش و پرورش منطقه ۱۴ تهران

۱۳۹۴ - ۹۵

سال تحصیلی

۱۳۹۴/۱۰ /

تاریخ امتحان:

نام و نام خانوادگی: .....  
امتحان نوبت: پایانی اول (دی ماه)

مدت آزمون: ۲۰ دقیقه

پایه: سوم

رشته: گرافیک

سبب تصویرسازی

سؤالات آزمون درس:

نام دبیر: *مجتبی*

بارم	سوالات	شماره سوال
		۱
		۲
		۳
		۴
		۵
		۶
		۷

تصویرگری را تعریف کنید.

مهم ترین اهداف تصویرسازی را نام ببرید. «۵ مورد»

اهمیت رنگ در تصویرسازی را به اختصار توضیح دهید.

شیوه های رنگ آمیزی با مداد رنگی را نام ببرید.



خط در گرافیک رشته: گرافیک پایه: سوم

نام دبیر: ...

بارم	سؤالات	شماره سوال
	<p>نام هر یک از شیوه‌های نگارش خطوط زیر را بیان کنید.</p> <p>الف «هرزادی را به همتی توان سخن کرد» ب «الله سر را به ...»</p> <p>ج «هره یاک را به ...»</p> <p>د «...»</p>	۱
	<p>خاص اصلی گرافیک را نام برده و هر یک را به اختصار شرح دهید.</p>	۲
	<p>سیر تحول در خطوط ایرانیان را به اختصار بیان کنید.</p>	۳



بسمه تعالی

مدیریت آموزش و پرورش منطقه ۱۴

شماره صندلی: \_\_\_\_\_

بزرگواران، مهدی سراف، شهید مصطفی احمدی روشن

تاریخ امتحان: ۱۳۹۴/۱۰/۲۳

امتحان نوبت: پایانی اول (دی ماه)

نام و نام خانوادگی: \_\_\_\_\_

نام دبیر: سراج    سؤالات آزمون درس: پایه و اصول صفحه آرایی رشته: گرافیک پایه: سوم    مدت آزمون: ۹۰ دقیقه

گزینه صحیح را انتخاب نمایید.	
۰/۲۵	۱ در انجام امور مربوط به کتاب کدامیک جزو وظایف طراح گرافیک نیست؟ الف- صفحه آرایی کتاب    ب- طراحی جلد کتاب    ج- مونتاژ صفحات طراحی شده    د- انتخاب قلم و فونت مناسب برای متن
۰/۲۵	۲ اگر نام کتاب توضیحی به دنبال دارد جای آن در کدام صفحه می باشد؟ الف- عنوان کوچک    ب- جلد کتاب ج- عنوان اصلی    د- شناسنامه یا حقوق
۰/۲۵	۳ متن زیر توضیح کدام صفحه می باشد؟ «در این صفحه، نام، نشانی و آرم ناشر، نام و نام خانوادگی مؤلف، نام و نام خانوادگی مترجم، اسامی مجریان فنی مانند طراح جلد، طراح صفحات، حرفچینی، لیتوگرافی، چاپ و صحافی و ... به ترتیب درج می شود» الف- عنوان اصلی    ب- یادداشت ناشر    ج- حقوق یا شناسنامه    د- پیشگفتار
۰/۲۵	۴ عبارتی از قبیل «حق چاپ محفوظ است» یا «استفاده از عکس ها باید با اجازه ناشر باشد» و عبارت های مشابه در کدام صفحه نوشته می شود؟ الف- عنوان اصلی    ب- یادداشت ناشر    ج- حقوق یا شناسنامه    د- پیشگفتار
۰/۲۵	۵ کدام یک از موارد زیر جزو صفحات پس از متن نمی باشد؟ الف- مؤخره یا فرجام    ب- پیوست یا ضمائم    ج- اهدا یا تقدیم    د- واژه نامه
۰/۲۵	۶ کدام قطع کتاب در ایران بیشتر کاربرد دارد؟ الف- رحلی و رقعی    ب- وزیری و رحلیج- رقعی و وزیری    د- وزیری، رقعی، رحلی
۰/۲۵	۷ به «کتابی که از طرف ضلع کوچکتر صحافی می شود» و «کتابی که تقریباً قطع مربع دارد» به ترتیب چه می گویند؟ الف- بیاضی، خشتی    ب- خشتی، رحلیج- رحلی، بیاضید- خشتی، بیاضی
۰/۲۵	۸ اگر ماشین چاپ چهار و نیم ورقی (یعنی اندازه کاغذ اصلی ۷۰*۱۰۰ باشد)، کدام یک از قطع های زیر را بهتر است با آن چاپ نکنیم. الف- وزیری (۱۶/۸*۲۴)    ب- رحلی (۲۱*۲۸)    ج- رحلی بزرگ (۲۴*۳۳/۵)    د- دانشگاهی (۱۵/۵*۲۳)
۰/۲۵	۹ عبارات «فاصله بین حروف» و «فاصله بین سطرها» هر کدام تعریف چیست؟ الف- کرنینگ، اشپون    ب- اشپون، لدینگ    ج- کرنینگ، لدینگ- لدینگ، کرنینگ
۰/۲۵	۱۰ بهترین قطع برای کتاب کودک، قطع ..... می باشد. الف- بیاضی ب- خشتی    ج- رحلی د- وزیری
۰/۲۵	۱۱ جهت یا حرکتی که وقتی چشم شی خاص یا تصویری را می بیند، نخست منعطف به آن می شود را در اصطلاح ..... می گویند. الف- زاویه دید    ب- تعادل صفحه    ج- سفید خوانی    د- دیزاین
۰/۲۵	۱۲ مرحله ای که صفحات آماده کتاب به فیلم تبدیل می شوند چه نام دارد؟ الف- مونتاژ    ب- عکاسیج- کپی    د- چاپ
جملات زیر را با کلمات مناسب کامل کنید.	
۰/۲۵	۱۳ اگر جنس جلد کتاب از انواع مقوهای نازک مانند مقوای گلاسه باشد، اصطلاحاً به آن، جلد ..... می گویند.
۰/۲۵	۱۴ پس از آستر بدرقه، نخستین صفحه کتاب، صفحه ..... است.
۰/۲۵	۱۵ در بین صفحات قبل از متن صفحه ..... ممکن است هم از صفحه زوج شروع شود و هم از صفحه فرد.
۰/۲۵	۱۶ در صفحات ..... یا شماره درج نمی شود یا شماره صفحه ای چاپ می شود که با شماره صفحات متن متفاوت است.
۰/۱۵	۱۷ اندازه های متداول برای تولید کتاب در هر کشور به ..... و ..... بستگی دارد.

۱۸	واحد اندازه گیری حروف چاپی ..... نام دارد.	۰/۲۵
۱۹	در کتاب آرایبی قدیم، ..... دقیقاً همان کاری را انجام می داد که گریدهای امروزی کتاب انجام می دهند.	۰/۲۵
۲۰	در صفحه آرایبی کتاب کودکان، اصل مهم، ..... و ..... است.	۰/۵
<b>به سوالات زیر پاسخ دهید.</b>		
۲۱	دیزاین را تعریف کنید.	۱
۲۲	کدام صفحات قبل از متن سفید هستند؟	۱
۲۳	کتاب دستی چیست؟	۱/۵
۲۴	مارژین یا حاشیه اطمینان چیست؟	۱/۵
۲۵	پایه کار یا گرید چیست؟	۱/۵
۲۶	فرمول تعیین اندازه تصویر در صفحه آرایبی را بنویسید.	۱
۲۷	کپی در مرحله لیتوگرافی را توضیح دهید.	۱/۵
۲۸	روش «ته دوخت» در صحافی را شرح دهید.	۲
۲۹	سفیدخوانی در کتاب کودکان یعنی چه؟	۱/۵
۳۰	دو صفحه مقابل هم از کتابی را رسم کنید که هر صفحه آن ۱۲*۸/۵ باشد، سپس به روش سنتی مارژین یا حاشیه اطمینان آن را بدست آورید.	۲
<b>موفق باشید</b>		



آموزش و پرورش منطقه ۱۴ تهران

۱۳۹۴ - ۹۵

سال تحصیلی

۱۳۹۴/۱۰/

تاریخ امتحان:

پایانی اول (دی ماه)

مدت آزمون: ..... دقیقه

پایه: سوم

رشته: **گرافیک**

حکاسی ۲

سوالات آزمون درس:

نام دبیر: **کوشک**

بارم	سوالات	شماره سوال
	پنج نمونه از تجربه های حکاسی انتزاعی «آبستر» را بیان کنید .	۱ -
	روش های تبدیل عکس به فرم را نام ببرید .	۲ -
	وسایل مورد نیاز برای حکاسی کارگاهی را به طور کامل شرح دهید .	۳ -
	روش نورپردازی بر اجسام گروی و اجسام فسلزی برآق چگونه است .	۴ -



بِسْمِ تَعَالَى  
 مدیریت آموزش و پرورش منطقه ۱۴ تهران  
 هنرستان شهید پسران شهید مصطفی احمدی روشن

شماره صندلی :

تاریخ امتحان : ۹۴/۱۰/۲۹  
 مدت آزمون : ۴۰ دقیقه

نوبت آزمون دی ماه «پایانی ترم اول» سال تحصیلی ۹۵-۹۴  
 برگه آزمون درس : مبانی و کاربرد رایانه  
 رشته : گرافیک پایه : سوم

نام و نام خانوادگی :  
 نام دبیر : احمدي

تذکر مهم : لطفاً بدون قلم خوردگی و با خط خوانا پاسخ داده شود.

«توجه : در صورت قلم خوردگی ؛ استفاده از غلط گیر ؛ نمره منظور نمی شود.»

«توجه : بارم سوالات «یک تا بیست» هر کدام : ۵/ نمره می باشد.»

پاسخ صحیح را انتخاب ؛ و فائده مربوطه را توسط × علامتگذاری نمایید.

۱- کدامیک از موارد زیر ؛ یک Firm Ware محسوب می شود؟

- الف- Key Board  ب- Rom  ج- Windows  د- Ram

۲- با توجه به عبارت زیر ؛ پاسخ صحیح را انتخاب کنید :

«به مجموعه عملیاتی که بر روی داده ورودی صورت می گیرد ..... گفته می شود.»

- الف- Process  ب- Output Data  ج- Information  د- Input Data

۳- DoubleWord بر حسب بایت (Byte) و بیت (Bit) به ترتیب برابر است با .....

- الف- ۱۶ و ۲  ب- ۳۲ و ۴  ج- ۲ و ۱۶  د- ۳۲ و ۴

۴- هر کیلو بایت (KB) برابر است با ..... بیت (Bit).

- الف- ۲<sup>۱۰</sup>  ب- ۴۰۹۶  ج- ۲<sup>۳۰</sup>  د- ۸۱۹۲

۵- از مدارهای داخلی کامپیوترهای نسل دوم می توان به ..... اشاره نمود.

- الف- لامپ فلاء  ب- ترانزیستور  ج- مدارهای مجتمع  د- ریز پردازنده

۶- کدامیک از حافظه های اصلی زیر فقط یکبار قابلیت برنامه ریزی اطلاعات را بر روی آن ؛ دارد؟

- الف- ROM  ب- PROM  ج- EPROM  د- EEPROM

۷- معادل دهدهی عدد باینری 11001010 کدامیک از موارد زیر است؟

- الف- 101  ب- 201  ج- 102  د- 202

۸- به منظور تغییر نام یک پوشه یا فایل در سیستم عامل ویندوز ؛ از کدام کلید میانبر ؛ استفاده می شود؟

- الف- F1  ب- F3  ج- F2  د- F5

--- ادامه سوالات را در صفحه بعدی ملاحظه فرمایید ---

نمره برگه به عدد

نمره برگه به حرف



۹- برای سافت یک فایل فشرده بر روی میز کار (Desktop)؛ پس از Right Click؛ کدام مورد زیر انتخاب می شود؟

- الف - New       ب - Folder       ج - Shortcut       د - WinRAR ZIP

۱۰- با توجه به عبارت زیر؛ پاسخ صحیح را انتخاب کنید:

«فایل های صوتی ویندوز در پوشه ..... و با پسوند ..... ذخیره می شوند.»

- الف - WMV, Media       ب - WMV, Windows       ج - WAV, Media       د - WAV, Windows

پاسخ صحیح مربوط به هر سوال را از سمت چپ انتخاب؛ و گزینه مربوطه را در قسمت نقطه چین بنویسید. (۲ مورد اضافی است)

۱۱- به آن حافظه فقط خواندنی می گویند. ....  
الف - RWM

۱۲- یکی از حافظه های خواندن و نوشتن می باشد. ....  
ب - ROM

۱۳- برای نمایش فایل های اسناد از این پسوند استفاده می شود. ....  
ج - RAM

۱۴- به منظور سافت یک فایل متنی در ویندوز از آن استفاده می شود. ....  
د - TXT

۱۵- پسوندی به جهت نمایش فایل هایی که توسط برنامه Notepad باز می شوند. ....  
ه - DOC

و - Text Document

ی - Word Document

موارد صحیح و یا غلط را مشخص؛ و فائده مربوط به ص یا غ را توسط × علامتگذاری نمائید.

۱۶- IBM و ABC دو مورد از انواع کامپیوترهای نسل اول؛ به شمار می روند.  
 ص       غ

۱۷- تعداد پردازنده در Micro Computer می تواند بیشتر از یک C.P.U باشد.  
 ص       غ

۱۸- دیسک سفت یا Hard Disk یکی از انواع حافظه های جانبی محسوب می شود.  
 ص       غ

۱۹- فایل هایی که با پسوند bmp, jpg, png, 3gp ذخیره می شوند؛ از نوع گرافیکی می باشند.  
 ص       غ

۲۰- دستور جستجوی تمامی فایل های تصویری؛ که مرف اول آن ها t باشد به صورت t\*.dat بکار می رود.  
 ص       غ

در قسمت نقطه چین؛ به هر یک از موارد ذکر شده زیر؛ پاسخ کوتاه مناسب دهید.

۲۱- حافظه (Memory)، یعنی چه؟ و وامد سرعت و ظرفیت آنرا با علامت اختصاری آن بنویسید. ... «۱ نمره»

تعریف حافظه: .....  
وامد سرعت حافظه: .....  
وامد ظرفیت حافظه: .....

۲۲- به سوالات زیر پاسخ دهید. ... «۲ نمره»

الف - دستوری بنویسید که تمامی فایل های اجرایی ۵ مرفی که مرف دوم آن ها S باشد؛ جستجو شود.

دستور مربوطه: .....

ب - عدد دهدهی ۹۰ را در مبنای ۱۶ نمایش دهید. ....

۲۳- معادل انگلیسی واژه های روبرو را بنویسید. «سفت افزار؛ تغییر نام؛ نرم افزار؛ پرونده» ... «۱ نمره»

سفت افزار: .....  
تغییر نام: .....  
نرم افزار: .....  
پرونده: .....

۲۴- فرض کنید حافظه جانبی یک سیستم ۱۰ مگا بایت است؛ آنرا بر حسب پیت محاسبه و در قسمت نقطه چین بنویسید. ... «۱ نمره»



سؤالات تئوری

۰/۲۵	۱	حاصل تصویر خط قائم بر پرده تصویر ..... خواهد بود. الف- یک خط کوتاهتر از مرجع    ب- یک خط بلندتر از مرجع    ج- یک نقطه    د- یک خط مساوی با مرجع
۰/۲۵	۲	هرگاه دو دسته از یالهای یک مکعب با پرده تصویر موازی باشد تصویر حاصل پرسپکتیو ..... می باشد. الف- یک نقطه ای    ب- دو نقطه ای    ج- سه نقطه ای    د- چند نقطه ای
۰/۲۵	۳	در کدام حالت تصویر مرکزی ایجاد می شود؟ الف- اگر خطوط بصری، با زاویه به پرده برخورد کنند    ب- اگر خطوط بصری، موازی پرده تصویر باشند ج- اگر خطوط بصری، به صورت زاویه دار از یکدیگر دور شوند    د- اگر خطوط بصری، با زاویه مایل به پرده برخورد کنند
۰/۲۵	۴	سطح فرضی ABCD قائم بر پرده تصویر است. تصویر آن چگونه دیده می شود؟ الف- به صورت یک نقطه    ب- به صورت یک خط    ج- کوچکتر از سطح مرجع    د- بزرگتر از سطح مرجع
۰/۵	۵	کاغذ در طراحی از اشیا را می توان ..... فرض کرد.
۰/۵	۶	در پرسپکتیو دو نقطه ای به جز خطوط ..... هیچ یک از اضلاع و قطرهای موازی پرده تصویر نیستند.
۰/۵	۷	دو عامل که سبب بروز خطاهای دید در بینایی انسان می شود را بنویسید.
۰/۵	۸	بینایی ما در امتداد عمودی به چند درجه می رسد؟
۱	۹	علائم اختصاری زیر را بنویسید. الف PP    ب- GL ج- نقطه گریز    د- خط افق

سؤالات عملی

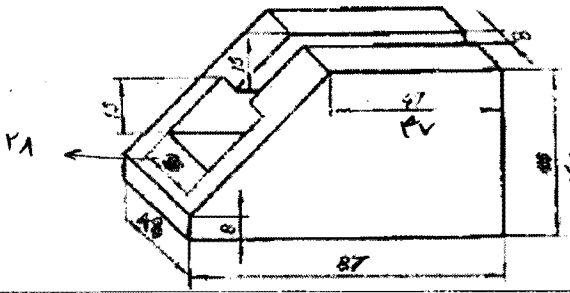
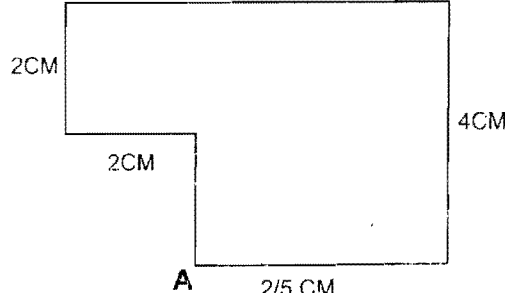
۳	۱۰	سه نمای حجم روبرو را ترسیم کنید. 
۴	۱۱	با توجه به پلان داده شده، حجم پرسپکتیو یک نقطه ای آن را رسم نمایید.  A   +4 0 D= 7 H= 6 h= 4

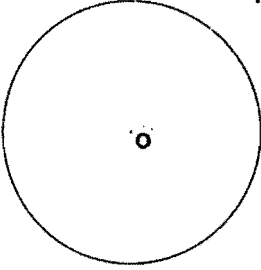
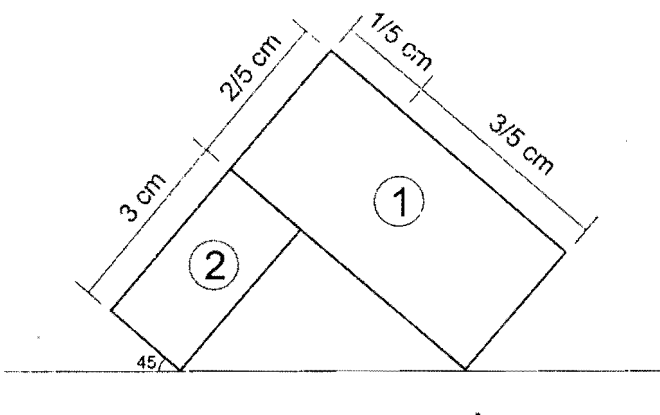
۴		<p>نمای پرسپکتیو دایره زیر را ترسیم نمائید. <u>سایه دایره</u></p> <p><math>r=4</math>  <math>O \begin{array}{ l} 0 \\ -4 \end{array}</math>  <math>D=7</math>  <math>H=6</math>  <math>h=4</math></p>	۱۲
۵		<p>با توجه به پلان داده شده، حجم پرسپکتیو دو نقطه ای آن را رسم نمائید.</p> <p><math>A \begin{array}{ l} +4 \\ 0 \end{array}</math>  <math>D=7</math>  <math>H=6</math>  <math>h=4</math>  <math>h_2=2</math></p>	۱۳
موفق باشید			